

令和8年度

穴喰漁港海岸防潮堤工事に伴う送水管布設替工事

海陽町穴喰浦

実施設計書

海 陽 町

仕 様 書

監督員職氏名	上下水道課 主査 北 山 導 典
現場代理人職氏名	
主任(監理)技術者職氏名	

第一条 本工事は、徳島県土木工事共通仕様書により完成するものとする。

第二条 工事請負人は、工事着手前に監督員指示に従い次の規格による「標準断面図板」を作成し、現場の見易い場所に掲示しなければならない。

この図板は、竣工検査の終るまで存置すること。

「標準図板の規格」

- 大きさ 縦 0.7メートルから1.2メートルまで
横 0.5メートルから1.0メートルまで
- 標準図板の規格の縮尺 1/5から1/50まで
- 記入事項

年 度	令和8年度	事業主体	海 陽 町
工 事 名	穴喰漁港海岸防潮堤工事に伴う送水管布設 替工事	施 工 者	
路線名等	海陽町穴喰浦	現場主任者	
工事箇所	正梶	工 期	令和 8 年 8 月 1 日 着 手
施行延長	L= m		令和 8 年 10 月 30 日 完 成

令和 8 年度

穴喰漁港海岸防潮堤工事に伴う送水管布設替工事

海陽町上下水道課

特記仕様書

海陽町水道工事特記仕様書

本工事仕様書は、徳島県土木工事共通仕様書(令和6年7月)及び共通仕様書(変更・追加事項)に準ずるものとし、又海陽町建設工事請負契約約款等に関する規則を適用する。尚、管機材に関しては、別紙のとおりメーカー指定を行なう。

※ 注 意 事 項

- 1) 鋳鉄管及び鋳鉄異形管類は、入札日より1年前以降に製造されたものに限りません。
- 2) 他製品に関しても、入札日より1年前以降に製造されたものに限りません。
(不良品と認めたものは、1) 2) 共返品します。)
- 3) 水圧試験
発注者の立会により、試験水圧0.74Mpa (7.5kg/cm²) にて30分間の保持後、圧力低下がない場合受取致します。
- 4) 配管工事の工程は、発注者の指示に従って行なうこと。
- 5) 工事地域の騒音規制、振動規制に注意すること。(低騒音・低振動型機械を使用して施工すること。)
- 6) 安全対策については、工事看板や誘導員を配置するなどして事故のないように努めること。
- 7) N T T、ガス等の地下埋設物又は、既設構造物については、現場状況を確認の上、十分注意して施工すること。破損による対応及び保証については請負業者にて行なうこと。発注者は一切の責任を負いません。
- 8) 産業廃棄物(アスファルト殻、コンクリート殻、舗装切断汚泥、残土他)は、請負業者が責任をもって処理場まで運搬し処理すること。処理場については請負業者にて用意すること。
※産業廃棄物は指定及び許可する処理場に運搬すること。
- 9) 舗装版の切断作業を行う場合、切断機械から発生する排水は、排水吸引機能を有する切断機械等により回収し、回収した排水については、産業廃棄物(汚泥)として処理しなければならない。
- 10) 使用する資材については、すべて承認図を提出し発注者の了解を得ること。
(発注者了解の上、準備する資材についてはこの限りではない。)
- 11) メカニカル形継手のうちS・SⅡ・NS・KF形等耐震継手の接合が必要な工事については日本ダクタイル鋳鉄管協会の配管講習を履修した技能者により施工すること。
(施工計画書に修了証の写しを添付すること)
- 12) サドル分水栓取り付けに伴う本管の穿孔は、専用の穿孔機を使用し施工すること。
- 13) 現場は、道路幅が狭い場所等もあるため、自動車及び歩行者等の通行は警備員の誘導により安全に通行できるようつとめること。

- 14) 発注時点で想定していない資材や雑工事の追加を十分想定に入れて見積、施工を行うこと。
設計図書の内容に意義のある場合はすみやかに発注者に確認をとること、落札後の意義は受け付けない。
- 15) 試掘等で既設管確認後、配管方法に変更を生じる場合は、発注者とすみやかに協議を行うこと。試掘する場所については、必ず事前協議を行なうこと。
- 16) 工事完了後は、速やかに発注者指定の形式にて工事日報、出来形図面、出来高数量計算書、工事写真、マニフェスト・交通整理員の明細の提出を行なうこと。
提出されないもの及び確認できないものについては、精算にて控除するものとする。
- 17) 工事写真は、カラーL判にて1部及び、デジタルデータ（CD）1部を提出すること。
（提出部数は、事業内容により必要部数に変更になることがある。）

資材メーカーリスト及び製品仕様（規格）		
資材名	メーカー名	仕様（規格）
水道用ダクタイル鋳鉄管 " 鋳鉄異形管 (内面エポキシ樹脂粉体塗装) 鋳鉄管接続資材	株式会社クボタ 株式会社栗本鐵工所 幡豆工業株式会社 株式会社岡本	JIS G 5526、5527 JWWA G113～G114
鋳鉄管接続資材 ・特殊押輪	上記メーカーを含む。 大成機工株式会社 コスモ工機株式会社	JIS G 5526、5527 JWWA G113～G114 接合部Ⅰ、Ⅱ、Ⅲ類の仕様に準ずる。 ボルト・ナット（FCD）
ポリエチレンスリーブ (ダクタイル鋳鉄管用) 埋設シート	鋳鉄管メーカー及び サンエス護謨工業株式会社 ヨツギ株式会社 株式会社アクロス	JDPA Z 2005 特に指定の無い場合は、幅15cm、二倍折シート。
硬質塩化ビニル管	クボタシーアイ株式会社 積水化学工業株式会社 アロン化成株式会社	JIS K 6742、6743 JWWA K 127～130
塩化ビニル管用鋳鉄製異形管	大成機工株式会社 コスモ工機株式会社 株式会社川西水道機器製作所	JIS K 131 (使用管種による離脱性能を確認すること。)
水道配水用ポリエチレン管 " 継手	クボタシーアイ株式会社 積水化学工業株式会社 三菱樹脂株式会社	JWWA K 144、145、PTC K 13 ※上記規格と同等以上の製品であればメーカー規格品でもよいが、承認を得て使用すること。
水道用二層ポリエチレン管	クボタシーアイ株式会社 積水化学工業株式会社	JIS K 6762
水道用ポリエチレン管金属継手	前澤給装工業株式会社 株式会社日邦バルブ 株式会社タブチ 新興弁栓株式会社	JWWA B 116 ※上記規格と同等以上の製品であればメーカー規格品でもよい。
ステンレス鋼鋼管 配管用炭素鋼鋼管 配管用アーク溶接炭素鋼鋼管 ナイロンコーティング鋼管	株式会社多久製作所 東海鋼管株式会社 住友金属工業株式会社	JIS G 3459 JIS G 3452 JIS G 3457
ステンレス鋼鋼管 ねじ込み継手	株式会社キッツ イノック製造株式会社	JIS B 2301
水道用地下式消火栓 水道用急速空気弁 小型急排空気弁 水道用補修弁 水道用ソフトシール仕切弁	株式会社クボタ 前澤工業株式会社 株式会社清水鐵工所 株式会社清水合金製作所 小型急排空気弁に限り、前澤給装工業株式会社 を追加する。	JWWA B 103 ※上記規格と同等以上の製品であればメーカー規格品の浅埋対応型でもよい。 JWWA B 137 ※上記規格と同等以上の製品であればメーカー規格品でもよい。 JWWA B 126 ※特に指定の無い場合は、ボール式レバー弁。 JWWA B 120 ※上記規格に準ずる受け口付仕切弁を含む。 ※BN SUS製、右開きとする。
水道用レジンコンクリート製ボックス (仕切弁、消火栓、空気弁用)	株式会社ダイヤモンド 日之出水道機器株式会社 ※変更等によりコンクリート製品を使用する場合は次のメーカーを含む。 草竹コンクリート株式会社	JWWA K 148 ※上記の規格品及び発注者指定による鉄蓋を使用する。仕切弁室は口径、水流方向、管種表示 消火栓は文字は色付「黄」を標準とする。
水道用サドル付分水栓 水道用止水栓	前澤給装工業株式会社 株式会社日邦バルブ 株式会社タブチ 新興弁栓株式会社	JWWA B 117 ※上記規格と同等以上の製品であればメーカー規格品でもよい。特に指定の無い場合はボール式とする。 ※止水栓は発注者の指定品を使用するものとする。

資材メーカーリスト及び製品仕様（規格）		
資材名	メーカー名	仕様（規格）
その他の管機材		承認函を提出し発注者の承認を得ること。

明 細 書

算定方法による算定額明細書

費 目	種 目 別	施 設 別	工 種 別	単 位	算定方法による算定額				備 考
					変 更 前		変 更 後		
					数 量	金 額	数 量	金 額	
本工事費									
	直接工事費	送水管布設替工事			1.000				
		仮設工事			1.000				
		消火栓設置工事			1.000				
		試掘工事			1.000				
		安全費			1.000				
	直接工事費計								
	共通仮設	(積) 技術管理費			1.000				
	共通仮設費計								
		処分費計							
	共通仮設費 (率分)								
	共通仮設費計								
	純工事費								
		現場管理費							
	工事原価								
		一般管理費等							

送水管布設替工事

工事設計書

1. 設計図面との対象番号

(1) 一般平面図

(2) 工種別構造図

2. 工事計画概要

HIVP-RR ϕ 100 L=81.4m

工種	名称	形状寸法	単位	変更前			変更後			備考
				数量	単価	金額	数量	単価	金額	
布設費										
	硬質塩化ビニル管据付工	φ100mm	m	81.4						第23号施工代価表
	硬質塩化ビニル管切断工	φ100	口	10.						第27号施工代価表
	硬質塩化ビニル管R R継手工	φ100mm	口	11.						第24号施工代価表
	硬質塩化ビニル管R R継手工	φ100mm	口	25.						30.00%割増 第25号施工代価表
	硬質塩化ビニル管T S継手工	φ100mm	口	2.						第26号施工代価表
	管明示テープ工 (ビニル管)	φ100x5000	m	81.4						天端明示無 第6号施工代価表
	フランジ継手工	φ75~100	口	2.						第4号施工代価表
	管明示シート工		m	81.4						第5号施工代価表
	小計									
土工費										
	管埋設土工① AS	HIVP φ100 H=0.95	m	2.8						第1号一位代価表
	管埋設土工② AS	HIVP φ100 H=1.20	m	78.6						第2号一位代価表

仮設工事

工事設計書

1. 設計図面との対象番号

(1) 一般平面図

(2) 工種別構造図

2. 工事計画概要

不断水割T字管 $\phi 100 \times \phi 100$ 2基

不断水仕切弁 $\phi 100$ 2基

消火栓設置工事

工事設計書

1. 設計図面との対象番号

(1) 一般平面図

(2) 工種別構造図

2. 工事計画概要

地下式単口消火栓 $\phi 75 \times \phi 65$ 1基

工 種	名 称	形 状 寸 法	単 位	変 更 前			変 更 後			備 考
				数 量	単 価	金 額	数 量	単 価	金 額	
資材費										
	刃形F付T字管(VP)	φ100×φ75	個	1.						内外面粉体塗装
	水道用地下式消火栓 7.5K	内外面粉体 単口 径75mm	個	1.						
	水道用補修弁 7.5K	内外面粉体塗装 75×150	個	1.						
	FCD異形管 F形フランジ 短管	75mm 長200mm 水道用	個	1.						
	FCD管F形接合部品 RF形	7.5K 径75mm 水道用	組	3.						
	消火栓BOX	角形1号	組	1.						
	小 計									
布設費										
	硬質塩化ビニル管R R継手工	φ100mm	口	2.						30.00%割増 第25号施工代価表
	フランジ継手	75(80)mm	口	2.						第22号施工代価表
	消火栓設置工 機械施工	地下式-単口	箇所	1.						第28号施工代価表
	鉄蓋設置 角形 1号	500*400mm	個	1.						第8号施工代価表 30kg未満
	レジンコンクリート製ボックス設置	角形 1号	個	3.						第10号施工代価表

試掘工事

工事設計書

1. 設計図面との対象番号

(1) 一般平面図

(2) 工種別構造図

2. 工事計画概要

試掘 1箇所

安全費

工事設計書

1. 設計図面との対象番号

(1) 一般平面図

(2) 工種別構造図

2. 工事計画概要

(積) 技術管理費

工事設計書

1. 設計図面との対象番号

(1) 一般平面図

(2) 工種別構造図

2. 工事計画概要

代 価 表

第 1 号 代 価 表									
管理設土工① AS									
HIVP φ 100 H=0.95									
1. m 当り (円未満切捨)									
名 称	品 種 形 状 寸 法	単 位	変 更 前			変 更 後			備 考
			数 量	単 価	金 額	数 量	単 価	金 額	
バックホウ掘削積込	山積0.28m3(平積0.20)	m3	0.67						第12号施工代価表 BH非対型第2次基準
管路埋戻工(機械埋戻)	山積0.28m3(平積0.20)	m3	0.18						第13号施工代価表 BH非対型第2次基準
管路埋戻工(機械埋戻)	山積0.28m3(平積0.20)	m3	0.42						第14号施工代価表 D1D区間なし 良好
土砂運搬費 (DT4t積)	L= 3.0km以下	m3	0.25						第15号施工代価表
合 計		m	1.	当り					
単 価		m	1.	当り					

第 2 号 代 価 表									
管理設土工② AS									
HIVP φ 100 H=1.20									
1. m 当り (円未満切捨)									
名 称	品 種 形 状 寸 法	単 位	変 更 前			変 更 後			備 考
			数 量	単 価	金 額	数 量	単 価	金 額	
バックホウ掘削積込	山積0.28m3(平積0.20)	m3	0.82						第12号施工代価表 BH非対型第2次基準
管路埋戻工(機械埋戻)	山積0.28m3(平積0.20)	m3	0.18						第13号施工代価表 BH非対型第2次基準
管路埋戻工(機械埋戻)	山積0.28m3(平積0.20)	m3	0.57						第14号施工代価表 D1D区間なし 良好
土砂運搬費 (DT4t積)	L= 3.0km以下	m3	0.25						第15号施工代価表
合 計		m	1.	当り					
単 価		m	1.	当り					

第 3 号 代 価 表									
管理設土工③ AS 不断水T									
HIVP φ 100 H=0.95									
1. m 当り (円未満切捨)									
名 称	品 種 形 状 寸 法	単 位	変 更 前			変 更 後			備 考
			数 量	単 価	金 額	数 量	単 価	金 額	
バックホウ掘削積込	山積0.28m3(平積0.20)	m3	1.33						第12号施工代価表 BH非対型第2次基準
管路埋戻工(機械埋戻)	山積0.28m3(平積0.20)	m3	0.51						第13号施工代価表 BH非対型第2次基準
管路埋戻工(機械埋戻)	山積0.28m3(平積0.20)	m3	0.71						第14号施工代価表 D1D区間なし 良好
土砂運搬費 (DT4t積)	L= 3.0km以下	m3	0.62						第15号施工代価表
合 計		m	1.	当り					
単 価		m	1.	当り					

第 4 号 代 価 表									
管理設土工④ AS 不断水仕									
HIVP φ 100 H=0.95									
1. m 当り (円未満切捨)									
名 称	品 種 形 状 寸 法	単 位	変 更 前			変 更 後			備 考
			数 量	単 価	金 額	数 量	単 価	金 額	
バックホウ掘削積込	山積0.28m3(平積0.20)	m3	1.46						第12号施工代価表 BH非対型第2次基準
管路埋戻工(機械埋戻)	山積0.28m3(平積0.20)	m3	0.49						第13号施工代価表 BH非対型第2次基準
管路埋戻工(機械埋戻)	山積0.28m3(平積0.20)	m3	0.84						第14号施工代価表 D1D区間なし 良好
土砂運搬費 (DT4t積)	L= 3.0km以下	m3	0.62						第15号施工代価表
合 計		m	1.	当り					
単 価		m	1.	当り					

第 2 号 代 価 表									
中間処理費 アスファルト塊 (有)西野建材									
1. m3 当り (円未満切捨)									
名 称	品 種 形 状 寸 法	単 位	変 更 前			変 更 後			備 考
			数 量	単 価	金 額	数 量	単 価	金 額	
中間処理費 アスファルト塊	(有)西野建材	t	2.3						
合 計		m3	1.	当り					
単 価		m3	1.	当り					

第 3 号 代 価 表									
中間処理費 建設汚泥 (株)折口組									
1. m3 当り (円未満切捨)									
名 称	品 種 形 状 寸 法	単 位	変 更 前			変 更 後			備 考
			数 量	単 価	金 額	数 量	単 価	金 額	
中間処理費 建設汚泥	(株)折口組	t	1.1						
合 計		m3	1.	当り					
単 価		m3	1.	当り					

第 4 号 代 価 表									
フランジ継手工									
φ75~100									
1. 口 当 り (円未満切捨)									
名 称	品 種 形 状 寸 法	単 位	変 更 前			変 更 後			備 考
			数 量	単 価	金 額	数 量	単 価	金 額	
配 管 工		人							
普通作業員		人							
諸 雑 費		式	1.						
合 計		口	1.	当り					
単 価		口	1.	当り					

第 5 号 代 価 表									
管明示シート工									
100. m 当 り (円未満切捨)									
名 称	品 種 形 状 寸 法	単 位	変 更 前			変 更 後			備 考
			数 量	単 価	金 額	数 量	単 価	金 額	
普通作業員		人							
諸 雑 費		式	1.						
合 計		m	100.	当り					
単 価		m	1.	当り					

第 6 号 代 価 表									
			管明示テープ工 (ビニル管)			φ100x5000			100. m 当り
			天端明示無						(円未満切捨)
名 称	品 種 形 状 寸 法	単 位	変 更 前			変 更 後			備 考
			数 量	単 価	金 額	数 量	単 価	金 額	
普通作業員		人							
諸 雑 費		式	1.						
合 計		m	100.	当り					
単 価		m	1.	当り					

第 7 号 代 価 表									
			鉄蓋設置 円形 1号			250mm			1. 個 当り
									(円未満切捨)
名 称	品 種 形 状 寸 法	単 位	変 更 前			変 更 後			備 考
			数 量	単 価	金 額	数 量	単 価	金 額	
普通作業員		人							
諸 雑 費		式	1.						
合 計		個	1.	当り					
単 価		個	1.	当り					

第 10 号 代 価 表									
			レジンコンクリート製ボックス設置			角形 1号			1. 個 当 り (円未満切捨)
			30kg未満						
名 称	品 種 形 状 寸 法	単 位	変 更 前			変 更 後			備 考
			数 量	単 価	金 額	数 量	単 価	金 額	
普通作業員		人							
諸 雑 費		式	1.						
合 計		個	1.	当り					
単 価		個	1.	当り					

第 11 号 代 価 表									
			通水試験工			既設管連絡有			1. 日 当 り (円未満切捨)
名 称	品 種 形 状 寸 法	単 位	変 更 前			変 更 後			備 考
			数 量	単 価	金 額	数 量	単 価	金 額	
特殊作業員		人							
普通作業員		人							
諸 雑 費		式	1.						
合 計		日	1.	当り					
単 価		日	1.	当り					

第 12 号 代 価 表									
バックホウ掘削積込 山積0.28m3(平積0.20)									
100. m3 当り (円未満切捨)									
名 称	品 種 形 状 寸 法	単 位	変 更 前			変 更 後			備 考
			数 量	単 価	金 額	数 量	単 価	金 額	
土木一般世話役		人							
普通作業員		人							
バックホウ運転 クローラ型	山積0.28m3平積0.20m3	時間							第1号機械運転表
諸 雑 費		式	1.						
合 計		m3	100.	当り					
単 価		m3	1.	当り					

第 13 号 代 価 表									
管路埋戻工(機械埋戻) 山積0.28m3(平積0.20)									
BH排対型第2次基準 100. m3 当り (円未満切捨)									
名 称	品 種 形 状 寸 法	単 位	変 更 前			変 更 後			備 考
			数 量	単 価	金 額	数 量	単 価	金 額	
土木一般世話役		人							
普通作業員		人							
バックホウ運転 クローラ型	山積0.28m3平積0.20m3	時間							第1号機械運転表
タンバ運転	60~80kg	日							第6号機械運転表
再生砂	砂	m3	126.						
諸 雑 費		式	1.						
合 計		m3	100.	当り					
単 価		m3	1.	当り					

第 14 号 代 価 表		管路埋戻工(機械埋戻)			山積0.28m3(平積0.20)			100. m3 当り (円未満切捨)	
名 称	品 種 形 状 寸 法	単 位	変 更 前			変 更 後			備 考
			数 量	単 価	金 額	数 量	単 価	金 額	
土木一般世話役		人							
普通作業員		人							
バックホウ運転 クローラ型	山積0.28m3平積0.20m3	時間							第1号機械運転表
タンバ運転	60~80kg	日							第6号機械運転表
諸 雑 費		式	1.						
合 計		m3	100.	当り					
単 価		m3	1.	当り					

第 15 号 代 価 表		土砂運搬費 (DT4t積)			L= 3.0km以下			10. m3 当り (円未満切捨)	
名 称	品 種 形 状 寸 法	単 位	変 更 前			変 更 後			備 考
			数 量	単 価	金 額	数 量	単 価	金 額	
ダンプトラック運転	4t積級	日							第2号機械運転表
諸 雑 費		式	1.						
合 計		m3	10.	当り					
単 価		m3	1.	当り					

第 16 号 代 価 表									
A s 塊運搬費 (DT4t積) L=13.0km以下									
DID区間なし 良好									
10. m3 当 り (円未満切捨)									
名 称	品 種 形 状 寸 法	単 位	変 更 前			変 更 後			備 考
			数 量	単 価	金 額	数 量	単 価	金 額	
ダンプトラック運転	4t積級	日							第2号機械運転表
諸 雑 費		式	1.						
合 計		m3	10.	当り					
単 価		m3	1.	当り					

第 17 号 代 価 表									
舗装版BH直接掘削・積込工 山積0.28m3(平積0.20)									
100. m2 当 り (円未満切捨)									
名 称	品 種 形 状 寸 法	単 位	変 更 前			変 更 後			備 考
			数 量	単 価	金 額	数 量	単 価	金 額	
土木一般世話役		人							
普通作業員		人							
バックホウ運転 クローラ型	山積0.28m3平積0.20m3	時間							第1号機械運転表
諸 雑 費		式	1.						
合 計		m2	100.	当り					
単 価		m2	1.	当り					

第 18 号 代 価 表									
路盤工 1.8m未満 t=120mm 100. m2 当り (円未満切捨) 上層路盤 1層									
名 称	品 種 形 状 寸 法	単 位	変 更 前			変 更 後			備 考
			数 量	単 価	金 額	数 量	単 価	金 額	
普通作業員		人							
再生粒度調整砕石	RM-30	m3	15.24						
タンバ運転	60~80kg	日							第7号機械運転表
諸 雑 費		式	1.						
合 計		m2	100.	当り					
単 価		m2	1.	当り					

第 19 号 代 価 表									
不陸整正工 1.8m未満 補足材なし 100. m2 当り (円未満切捨)									
名 称	品 種 形 状 寸 法	単 位	変 更 前			変 更 後			備 考
			数 量	単 価	金 額	数 量	単 価	金 額	
普通作業員		人							
タンバ運転	60~80kg	日							第7号機械運転表
諸 雑 費		式	1.						
合 計		m2	100.	当り					
単 価		m2	1.	当り					

第 20 号 代 価 表		舗装工(人力施工)			車道及び路肩 t= 30mm			100. m2 当り (円未満切捨)	
名 称	品 種 形 状 寸 法	単 位	変 更 前			変 更 後			備 考
			数 量	単 価	金 額	数 量	単 価	金 額	
土木一般世話役		人							
特殊作業員		人							
普通作業員		人							
再生アスファルト混合物	再生密粒度As混(13)	t	7.383						
振動ローラ(ハッドガイト)運転	質量0.5~0.6t	日							第4号機械運転表
振動コンパクタ運転	40~60kg	日							第5号機械運転表
諸 雑 費		式	1.						
合 計		m2	100.	当り					
単 価		m2	1.	当り					

第 21 号 代 価 表		舗装工(人力施工)			車道及び路肩 t= 50mm			100. m2 当り (円未満切捨)	
名 称	品 種 形 状 寸 法	単 位	変 更 前			変 更 後			備 考
			数 量	単 価	金 額	数 量	単 価	金 額	
土木一般世話役		人							
特殊作業員		人							
普通作業員		人							
再生アスファルト混合物	再生密粒度As混(13)	t	12.305						
アスファルト乳剤	浸透用PK-3、4	L	126.						
振動ローラ(ハッドガイト)運転	質量0.5~0.6t	日							第4号機械運転表
振動コンパクタ運転	40~60kg	日							第5号機械運転表
諸 雑 費		式	1.						
合 計		m2	100.	当り					
単 価		m2	1.	当り					

第 22 号 代 価 表									
フランジ継手									
75(80)mm									
1. 口 当 り (円未満切捨)									
名 称	品 種 形 状 寸 法	単 位	変 更 前			変 更 後			備 考
			数 量	単 価	金 額	数 量	単 価	金 額	
特殊作業員		人							
普通作業員		人							
諸 雑 費		式	1.						
合 計		口	1.	当り					
単 価		口	1.	当り					

第 23 号 代 価 表									
硬質塩化ビニル管据付工									
φ 100mm									
10. m 当 り (円未満切捨)									
名 称	品 種 形 状 寸 法	単 位	変 更 前			変 更 後			備 考
			数 量	単 価	金 額	数 量	単 価	金 額	
特殊作業員		人							
普通作業員		人							
諸 雑 費		式	1.						
合 計		m	10.	当り					
単 価		m	1.	当り					

第 24 号 代 価 表									
硬質塩化ビニル管RR継手工 φ100mm									
1. 口 当 り (円未満切捨)									
名 称	品 種 形 状 寸 法	単 位	変 更 前			変 更 後			備 考
			数 量	単 価	金 額	数 量	単 価	金 額	
特殊作業員		人							
普通作業員		人							
諸 雑 費		式	1.						
合 計		口	1.	当り					
単 価		口	1.	当り					

第 25 号 代 価 表									
硬質塩化ビニル管RR継手工 φ100mm									
30.00%割増									
1. 口 当 り (円未満切捨)									
名 称	品 種 形 状 寸 法	単 位	変 更 前			変 更 後			備 考
			数 量	単 価	金 額	数 量	単 価	金 額	
特殊作業員		人							
普通作業員		人							
諸 雑 費		式	1.						
合 計		口	1.	当り					
単 価		口	1.	当り					

第 26 号 代 価 表									
硬質塩化ビニル管TS継手工 φ100mm									
1. 口 当 り (円未満切捨)									
名 称	品 種 形 状 寸 法	単 位	変 更 前			変 更 後			備 考
			数 量	単 価	金 額	数 量	単 価	金 額	
特殊作業員		人							
普通作業員		人							
諸 雑 費		式	1.						
合 計		口	1.	当り					
単 価		口	1.	当り					

第 27 号 代 価 表									
硬質塩化ビニル管切断工 φ100									
1. 口 当 り (円未満切捨)									
名 称	品 種 形 状 寸 法	単 位	変 更 前			変 更 後			備 考
			数 量	単 価	金 額	数 量	単 価	金 額	
特殊作業員		人							
普通作業員		人							
諸 雑 費		式	1.						
合 計		口	1.	当り					
単 価		口	1.	当り					

第 28 号 代 価 表		消火栓設置工 機械施工			地下式-単口			1. 箇所 当 り (円未満切捨)	
名 称	品 種 形 状 寸 法	単 位	変 更 前			変 更 後			備 考
			数 量	単 価	金 額	数 量	単 価	金 額	
特殊作業員		人							
普通作業員		人							
トラック[クレーン装置付]運転	4~4.5t積吊能力2.9t	時間							第3号機械運転表
諸 雑 費		式	1.						
合 計		箇所	1.	当り					
単 価		箇所	1.	当り					

第 29 号 代 価 表		通水試験工(φ800以下)			距離 81(m)			1. 箇所 当 り (円未満切捨)	
給水車注入無									
名 称	品 種 形 状 寸 法	単 位	変 更 前			変 更 後			備 考
			数 量	単 価	金 額	数 量	単 価	金 額	
通水試験工	既設管連絡有	日							第11号施工代価表
諸 雑 費		式	1.						
合 計		箇所	1.	当り					
単 価		箇所	1.	当り					

第 1 号 機械運転表		バックホウ運転 クローラ型			山積0.28m3平積0.20m3			1. 時間当り (円未満切捨)	
名 称	品 種 形 状 寸 法	単 位	変 更 前			変 更 後			備 考
			数 量	単 価	金 額	数 量	単 価	金 額	
運転手(特殊)		人							
軽油	(1, 2号)	L							
バックホウ[クローラ型]	山積0.28m3(平積0.20)	時間							[標準型]
諸 雑 費		式	1.						
合 計		時間	1.	当り					
単 価		時間	1.	当り					

第 2 号 機械運転表		ダンプトラック運転			4 t 積級			1. 日 当 り (円未満切捨)	
名 称	品 種 形 状 寸 法	単 位	変 更 前			変 更 後			備 考
			数 量	単 価	金 額	数 量	単 価	金 額	
運転手(一般)		人							
軽油	(1, 2号)	L							
ダンプトラック[オンロード・ディーゼル]	4t積級	供用							
ダンプトラック(クワ損耗)	積載重量 4 t	供用							
諸 雑 費		式	1.						
合 計		日	1.	当り					
単 価		日	1.	当り					

第 3 号 機械運転表		トラック[クレーン装置付]運転			4~4.5t積吊能力2.9t			1. 時間 当 り (円未満切捨)	
名 称	品 種 形 状 寸 法	単 位	変 更 前			変 更 後			備 考
			数 量	単 価	金 額	数 量	単 価	金 額	
運転手(特殊)		人							
軽油	(1, 2号)	L							
トラック[クレーン装置付]	4~4.5t積吊能力2.9t	時間							
諸 雑 費		式	1.						
合 計		時間	1.	当 り					
単 価		時間	1.	当 り					

第 4 号 機械運転表		振動ローラ(パッド付)運転			質量0.5~0.6t			1. 日 当 り (円未満切捨)	
名 称	品 種 形 状 寸 法	単 位	変 更 前			変 更 後			備 考
			数 量	単 価	金 額	数 量	単 価	金 額	
特殊作業員		人							
軽油	(1, 2号)	L							
振動ローラ(舗装用)	質量0.5~0.6t	供用							
諸 雑 費		式	1.						
合 計		日	1.	当 り					
単 価		日	1.	当 り					

第 5 号 機械運転表		振動コンパクト運転			40～60kg			1. 日 当 り (円未満切捨)	
名 称	品 種 形 状 寸 法	単 位	変 更 前			変 更 後			備 考
			数 量	単 価	金 額	数 量	単 価	金 額	
特殊作業員		人							
ガソリン	レギュラー	L							
振動コンパクト	40～60kg [前進型]	供用							
諸 雑 費		式	1.						
合 計		日	1.	当り					
単 価		日	1.	当り					

第 6 号 機械運転表		タンバ運転			60～80kg			1. 日 当 り (円未満切捨)	
名 称	品 種 形 状 寸 法	単 位	変 更 前			変 更 後			備 考
			数 量	単 価	金 額	数 量	単 価	金 額	
特殊作業員		人							
ガソリン	レギュラー	L							
タンバ	60～80kg	供用							
諸 雑 費		式	1.						
合 計		日	1.	当り					
単 価		日	1.	当り					

第 7 号 機械運転表		タンバ運転			60~80kg			1. 日 当 り (円未満切捨)	
名 称	品 種 形 状 寸 法	単 位	変 更 前			変 更 後			備 考
			数 量	単 価	金 額	数 量	単 価	金 額	
特殊作業員		人							
ガソリン	レギュラー	L							
タンバ	60~80kg	日							
諸 雑 費		式	1.						
合 計		日	1.	当り					
単 価		日	1.	当り					

施工パッケージ単価表

令和07年04月施工P基準

第 1号 施工P単価表		AS舗装版切断			
舗装版種別:アスファルト舗装版; アスファルト舗装版厚:15cm以下;					
代表機材規格(積算地区)	構成比	単価(積算地区)	代表機材規格(東京地区)	単価(東京地区)	備考
コンクリートカッター[ハキューム式・湿式] 切削深20cm級 ブレード径φ56cm			コンクリートカッター[ハキューム式・湿式] 切削深20cm級 ブレード径φ56cm		
特殊作業員			特殊作業員 8時間当り		
土木一般世話役			土木一般世話役 8時間当り		
普通作業員			普通作業員 8時間当り		
コンクリートカッター(ブレード) 径18インチ			コンクリートカッターブレード 18インチ(径450)自走式		
ガソリン レギュラー			レギュラーガソリン スタンド		
パッケージ単価 1.00 m 当り				標準単価	機械構成比: % 労務構成比: % 材料構成比: % 市場構成比: %

数量計算書

送水管布設替工事 (実施設計)

数量計算書

名 称	形状寸法	単位								合 計
(資 材)										
HIVP-RR	φ100×5000	本	12.0							12.0
HIVP	φ100×4000	本	2.0						切管 4.0	6.0
メカ形曲管	φ100×90°	個	2.0							2.0
メカ形曲管	φ100×22 1/2°	個	5.0							5.0
メカ形曲管	φ100×11 1/4°	個	1.0							1.0
メカ形ジョイント	φ100	個	2.0							2.0
メカ形フランジ短管	φ100	個	2.0							2.0
メカ形管帽	φ100	個	2.0							2.0
フランジ継手材	φ100(7.5K, RF)	組	2.0							2.0
RR受口用離脱防止金具	φ100	個	1.0							1.0
TSキャップ	φ100	個	2.0							2.0
管明示テープ	幅3cm 年号入り	巻	2.0							2.0
管理設シート	W15cm-2倍折込	巻	81.4						/50.0m	2.0
(布 設)										
硬質塩化ビニル管据付工	φ100	m	81.4							81.4
硬質塩化ビニル切断工	φ100	口	10.0							10.0
硬質塩化ビニル管RR継手工	φ100	口	11.0							11.0
硬質塩化ビニル管RR離脱継手工	φ100	口	25.0							25.0
硬質塩化ビニル管TS継手工	φ100	口	2.0							2.0
管明示テープ工	φ100	m	81.4							81.4
フランジ継手工	φ100(7.5K)	口	2.0							2.0
埋設シート設置工		m	81.4							81.4
通水試験工		日	81.4						/500.0m	0.16
(土 工)										
管理設土工① AS	HIVP φ100 H=0.95	m	2.8							2.8
管理設土工② AS	HIVP φ100 H=1.20	m	78.6							78.6
AS舗装切断工	t=15cm以下	m	(2.8+78.6)*4							325.6
AS舗装版掘削積込工		m ²	(2.8+78.6)*0.6						48.8	
			(2.8+78.6)*0.8						65.1	113.9
産廃処理工	AS殻	m ³	(65.1*0.05)+(48.8*0.03)							4.7
路盤工	t=12cm RM-30	m ²	(2.8+78.6)*0.6							48.8
AS仮舗装復旧工	t=3cm AS再生密粒13	m ²	(2.8+78.6)*0.6							48.8
AS本舗装復旧工	t=5cm AS再生密粒13	m ²	(2.8+78.6)*0.8							65.1
不陸整正	補足材なし	m ²	(2.8+78.6)*0.8							65.1
舗装切断汚泥	AS t=5cm	m ³	2.3*10 ⁻² *0.05*325.6							0.4
区画線工	W=150 白	m	2.7							2.7

仮設工事（実施設計）

数量計算書

名 称	形状寸法	単位								合 計
（ 資 材 ）										
TSソケット用離脱防止金具	φ100	個	4.0							4.0
不断水割T字管	φ100(VP)	基	2.0							2.0
不断水仕切弁	φ100(VP)	基	2.0							2.0
仕切弁ボックス	円形1号 H=900用	個	4.0							4.0
（ 布 設 ）										
硬質塩化ビニル管RR離脱継手工	φ100	口	4.0							4.0
不断水割T字管設置工	φ100(VP)	基	2.0							2.0
不断水仕切弁設置工	φ100(VP)	基	2.0							2.0
仕切弁ボックス設置工	鉄蓋(円形1号)	個	4.0							4.0
仕切弁ボックス設置工	下柵(円形1号)	個	16.0							16.0
（ 土 工 ）										
管理設土工① AS	HIVP φ100 H=0.95	m	6.0							6.0
管理設土工③ AS 不断水T	HIVP φ100 H=0.95	m	2.0							2.0
管理設土工④ AS 不断水仕	HIVP φ100 H=0.95	m	1.8							1.8
AS舗装切断工	t=15cm以下	m	$(6.0 \times 4) + ((2.0 + 1.014) \times 4) + ((1.8 + 1.2) \times 4)$							48.1
AS舗装版掘削積込工		m ²	$(6.0 \times 0.6) + (2.0 \times 1.014) + (1.8 \times 1.2)$							7.8
			$(6.0 \times 0.8) + (2.2 \times 1.214) + (2.0 \times 1.4)$							10.3
産廃処理工	AS殻	m ³	$(10.3 \times 0.05) + (7.8 \times 0.03)$							0.7
路盤工	t=12cm RM-30	m ²	$(6.0 \times 0.6) + (2.0 \times 1.014) + (1.8 \times 1.2)$							7.8
AS仮舗装復旧工	t=3cm AS再生密粒13	m ²	$(6.0 \times 0.6) + (2.0 \times 1.014) + (1.8 \times 1.2)$							7.8
AS本舗装復旧工	t=5cm AS再生密粒13	m ²	$(6.0 \times 0.8) + (2.2 \times 1.214) + (2.0 \times 1.4)$							10.3
不陸整正	補足材なし	m ²	$(6.0 \times 0.8) + (2.2 \times 1.214) + (2.0 \times 1.4)$							10.3
舗装切断汚泥	AS t=5cm	m ³	送水管にて一括計上							

No.	管種	規格	単位	乙切	乙切	乙切	乙切	乙切	乙切	合計	残管
1	HIVP	φ100×4000m	m	500	3,100					3,600	400
2	"	"	"	650	2,100	1,200				3,950	50
3	"	"	"	2,000	1,000	800				3,800	200
4	"	"	"	650	800					1,450	2,550
5											
6											
7											
8											
9											
10											
11											
12											
13											
14											
15											
16											
17											
18											
19											
20											
21											
22											
23											
24											
25											
26											
27											
28											
29											
30											
	HIVP	φ100×4000m	本	4	+	8	=	12	本計上		

No.	管種	規格	単位	甲切	乙切	乙切	乙切	乙切	乙切	合計	残管
1	HIVP	φ100×4000m	m								
2											
3											
4											
5											
6											
7											
8											
9											
10											
11											
12											
13											
14											
15											
16											
17											
18											
19											
20											
21											
22											
23											
24											
25											
26											
27											
28											
29											
30											
	HIVP	φ100×4000m	本		+		=		本計上		

§ ポリエチレンスリーブの計算

φ 75	0~0.2
φ 100	0~0.2
φ 150	0~0.2
φ 200	0~0.2
φ 250	0~0.2
φ 300	0~0.2
φ 350	0~0.2
φ 400	0~0.1
φ 450	0~0.1
φ 500	0~0.1
φ 600	0~0.1

φ 75	4.0
φ 100	4.0
φ 150	5.0
φ 200	5.0
φ 250	5.0
φ 300	6.0
φ 350	6.0
φ 400	6.0
φ 450	6.0
φ 500	6.0
φ 600	6.0

φ 75	5.0
φ 100	5.0
φ 150	6.0
φ 200	6.0
φ 250	6.0
φ 300	7.0
φ 350	7.0
φ 400	7.0
φ 450	7.0
φ 500	7.5
φ 600	7.5

L_1 : 直管長 (m/本) 5
 L_2 : 管1本当スリーブ長 6
 a : 割増係数 0
 布設延長 : 81.4

$$A(m) = \frac{L_2 \times (1 + a)}{L_1} \times \text{布設延長}$$

$$97.7 = \frac{6 \times (1 + 0)}{5} \times 81.4$$

$$16.3 = 97.7 / 6$$

≒ 17.0 枚

§ ゴムバンドの計算

φ 75	0~0.5
φ 100	0~0.5
φ 150	0~0.5
φ 200	0~0.5
φ 250	0~0.5
φ 300	0~0.5
φ 350	0~0.5
φ 400	0~0.1
φ 450	0~0.1
φ 500	0~0.1
φ 600	0~0.1

L_1 : 直管長 (m/本) 5
 β : 割増係数 0
 布設延長 : 81.4

$$A(m) = \frac{4 \times (1 + \beta) + (L_1 - 1)}{L_1} \times \text{布設延長}$$

$$130.2 = \frac{4 \times (1 + 0) + (5 - 1)}{5} \times 81.4$$

≒ 131.0 組

§ 識別テープの計算

管径	100	mm
直管本数	18.0	本
胴巻数	4.0	本

管径	長さ	管径	長さ	管径	長さ
φ 50	0.24	φ 300	1.41	φ 700	3.30
φ 75	0.35	φ 350	1.65	φ 800	3.77
φ 100	0.47	φ 400	1.88	φ 900	4.24
φ 150	0.71	φ 450	2.12	φ 1000	4.71
φ 200	0.94	φ 500	2.36		
φ 250	1.18	φ 600	2.83		

- 胴巻テープ
- ・ 管長4m以下 3箇所
 - ・ 管長5~6m以下 4箇所
 - ・ 胴巻テープは1回半巻きを標準

直管本数 同巻数 同巻長 天端長さ 1巻当長

$$(18.0 \times 4.0 \times 0.47 + \quad) / 20 = 1.7 \text{ 巻}$$

§ 埋設クロスシートの計算

布設延長 1巻当長

$$78.6 / 50 = 1.6 \text{ 巻}$$

掘削断面計算書 掘削断面①

項目	寸法 (m)	摘要
土被り	0.950	
管外径	0.114	HIVP φ100
基床厚さ	0.100	
管天保護厚さ	0.100	
砂埋戻高さ	0.314	
クラッシャーラン埋戻高さ		
現場発生土埋戻高さ	0.700	
人力掘削高さ		
現況舗装厚	0.050	
復旧舗装厚	0.050	
復旧路盤厚	0.100	
掘削底面幅	0.600	
舗装復旧幅	0.800	0.200
掘削勾配		
掘削延長	1.000	
掘削深さ	1.164	
掘削上面幅	0.600	
埋設管控除	0.010	

工種	計算式	単位	数量
掘削 (機械)	掘削底面幅 掘削上面幅 掘削平均幅 $1/2 \times (0.600 + 0.600) = 0.600$ 掘削平均幅 掘削深さ 舗装厚 掘削延長 $0.600 \times (1.164 - 0.050) \times 1.000$	m3	0.67
掘削 (人力)	掘削底面幅 掘削上面幅 掘削平均幅 $1/2 \times (\quad + \quad) =$ 掘削平均幅 掘削深さ 掘削延長 $\times \quad \times$	m3	
基面整正	掘削底面幅 掘削延長 0.600×1.000	m2	0.60
砂埋戻	掘削底面幅 砂埋戻上面幅 埋戻平均幅 $1/2 \times (0.600 + 0.600) = 0.600$ 埋戻平均幅 砂埋戻高さ 埋設管控除数量 掘削延長 $0.600 \times 0.314 - 0.010 = 0.178 \times 1.000$	m3	0.18
クラッシャーラン埋戻	クラッシャーラン底面幅 クラッシャーラン上面幅 埋戻平均幅 $1/2 \times (\quad + \quad) =$ 埋戻平均幅 クラッシャーラン高さ 埋設管控除数量 掘削延長 $\times \quad - \quad = \quad \times$	m3	
現場発生土埋戻	現場発生土埋戻底面幅 現場発生土埋戻上面幅 埋戻平均幅 $1/2 \times (0.600 + 0.600) = 0.600$ 埋戻平均幅 現場発生土埋戻高さ 埋設管控除数量 掘削延長 $0.600 \times 0.700 - \quad = 0.420 \times 1.000$	m3	0.42
残土仮置	掘削数量と同じ		0.67
残土最終処分	掘削数量 - 現場発生土埋戻数量	m3	0.25
舗装掘削	掘削上面幅 現況舗装厚 掘削延長 $0.600 \times 0.050 = 0.030 \times 1.000$ $0.600 \times 0.050 \times 1.000$	m3 m2	0.03 0.60
産廃処理	舗装復旧幅 現況舗装厚 掘削延長 $0.600 \times 0.050 = 0.030 \times 1.000$	m3	0.03
舗装復旧	舗装復旧幅 掘削延長 0.800×1.000	m2	0.80

掘削断面計算書 掘削断面②

項目	寸法 (m)	摘要
土被り	1.200	
管外径	0.114	HIVP φ100
基床厚さ	0.100	
管天保護厚さ	0.100	
砂埋戻高さ	0.314	
クラッシャーレン埋戻高さ		
現場発生土埋戻高さ	0.950	
人力掘削高さ		
現況舗装厚	0.050	
復旧舗装厚	0.050	
復旧路盤厚	0.100	
掘削底面幅	0.600	
舗装復旧幅	0.800	0.200
掘削勾配		
掘削延長	1.000	
掘削深さ	1.414	
掘削上面幅	0.600	
埋設管控除	0.010	

工種	計算式	単位	数量
掘削 (機械)	掘削底面幅 掘削上面幅 掘削平均幅 $1/2 \times (0.600 + 0.600) = 0.600$ 掘削平均幅 掘削深さ 舗装厚 掘削延長 $0.600 \times (1.414 - 0.050) \times 1.000$	m3	0.82
掘削 (人力)	掘削底面幅 掘削上面幅 掘削平均幅 $1/2 \times (+) =$ 掘削平均幅 掘削深さ 掘削延長 $\times \times$	m3	
基面整正	掘削底面幅 掘削延長 0.600×1.000	m2	0.60
砂埋戻	掘削底面幅 砂埋戻上面幅 埋戻平均幅 $1/2 \times (0.600 + 0.600) = 0.600$ 埋戻平均幅 砂埋戻高さ 埋設管控除数量 掘削延長 $0.600 \times 0.314 - 0.010 = 0.178 \times 1.000$	m3	0.18
クラッシャーレン埋戻	クラッシャーレン底面幅 クラッシャーレン上面幅 埋戻平均幅 $1/2 \times (+) =$ 埋戻平均幅 クラッシャーレン高さ 埋設管控除数量 掘削延長 $\times - = \times$	m3	
現場発生土埋戻	現場発生土埋戻底面幅現場発生土埋戻上面幅 埋戻平均幅 $1/2 \times (0.600 + 0.600) = 0.600$ 埋戻平均幅現場発生土埋戻高さ 埋設管控除数量 掘削延長 $0.600 \times 0.950 - = 0.570 \times 1.000$	m3	0.57
残土仮置	掘削数量と同じ		0.82
残土最終処分	掘削数量 - 現場発生土埋戻数量	m3	0.25
舗装掘削	掘削上面幅 現況舗装厚 掘削延長 $0.600 \times 0.050 = 0.030 \times 1.000$ $0.600 \times 0.050 \times 1.000$	m3 m2	0.03 0.60
産廃処理	舗装復旧幅 現況舗装厚 掘削延長 $0.600 \times 0.050 = 0.030 \times 1.000$	m3	0.03
舗装復旧	舗装復旧幅 掘削延長 0.800×1.000	m2	0.80

掘削断面計算書

掘削断面③

項目	寸法 (m)	摘要
土被り	0.950	
管外径	0.114	HIVP φ100
基床厚さ	0.300	
管天保護厚さ	0.100	
砂埋戻高さ	0.514	
クラッシャーラン埋戻高さ		
現場発生土埋戻高さ	0.700	
人力掘削高さ		
現況舗装厚	0.050	
復旧舗装厚	0.050	
復旧路盤厚	0.100	
掘削底面幅	1.014	
舗装復旧幅	1.210	0.200
掘削勾配		
掘削延長	1.000	
掘削深さ	1.364	
掘削上面幅	1.014	
埋設管控除	0.010	

工種	計算式	単位	数量
掘削 (機械)	掘削底面幅 掘削上面幅 掘削平均幅 $1/2 \times (1.014 + 1.014) = 1.014$ 掘削平均幅 掘削深さ 舗装厚 掘削延長 $1.014 \times (1.364 - 0.050) \times 1.000$	m3	1.33
掘削 (人力)	掘削底面幅 掘削上面幅 掘削平均幅 $1/2 \times (+) =$ 掘削平均幅 掘削深さ 掘削延長 $\times \times$	m3	
基面整正	掘削底面幅 掘削延長 1.014×1.000	m2	1.01
砂埋戻	掘削底面幅 砂埋戻上面幅 埋戻平均幅 $1/2 \times (1.014 + 1.014) = 1.014$ 埋戻平均幅 砂埋戻高さ 埋設管控除数量 掘削延長 $1.014 \times 0.514 - 0.010 = 0.511 \times 1.000$	m3	0.51
クラッシャーラン埋戻	クラッシャーラン底面幅 クラッシャーラン上面幅 埋戻平均幅 $1/2 \times (+) =$ 埋戻平均幅 クラッシャーラン高さ 埋設管控除数量 掘削延長 $\times - = \times$	m3	
現場発生土埋戻	現場発生土埋戻底面幅 現場発生土埋戻上面幅 埋戻平均幅 $1/2 \times (1.014 + 1.014) = 1.014$ 埋戻平均幅 現場発生土埋戻高さ 埋設管控除数量 掘削延長 $1.014 \times 0.700 - = 0.710 \times 1.000$	m3	0.71
残土仮置	掘削数量と同じ	m3	1.33
残土最終処分	掘削数量 - 現場発生土埋戻数量	m3	0.62
舗装掘削	掘削上面幅 現況舗装厚 掘削延長 $1.014 \times 0.050 = 0.051 \times 1.000$ $1.014 \times 0.050 = 0.051 \times 1.000$	m3 m2	0.05 1.01
産廃処理	舗装復旧幅 現況舗装厚 掘削延長 $1.014 \times 0.050 = 0.051 \times 1.000$	m3	0.05
舗装復旧	舗装復旧幅 掘削延長 1.210×1.000	m2	1.21

掘削断面計算書 掘削断面④

		項目	寸法 (m)	摘要
		土被り	0.950	
		管外径	0.114	HIVP φ100
		基床厚さ	0.200	
		管天保護厚さ	0.100	
		砂埋戻高さ	0.414	
		クラッシャー埋戻高さ		
		現場発生土埋戻高さ	0.700	
		人力掘削高さ		
		現況舗装厚	0.050	
		復旧舗装厚	0.050	
		復旧路盤厚	0.100	
		掘削底面幅	1.200	
		舗装復旧幅	1.400	0.200
		掘削勾配		
		掘削延長	1.000	
		掘削深さ	1.264	
		掘削上面幅	1.200	
		埋設管控除	0.010	
工種	計算式	単位	数量	
掘削 (機械)	掘削底面幅 掘削上面幅 掘削平均幅 $1/2 \times (1.200 + 1.200) = 1.200$ 掘削平均幅 掘削深さ 舗装厚 掘削延長 $1.200 \times (1.264 - 0.050) \times 1.000$	m3	1.46	
掘削 (人力)	掘削底面幅 掘削上面幅 掘削平均幅 $1/2 \times (+) =$ 掘削平均幅 掘削深さ 掘削延長 $\times \times$	m3		
基面整正	掘削底面幅 掘削延長 1.200×1.000	m2	1.20	
砂埋戻	掘削底面幅 砂埋戻上面幅 埋戻平均幅 $1/2 \times (1.200 + 1.200) = 1.200$ 埋戻平均幅 砂埋戻高さ 埋設管控除数量 掘削延長 $1.200 \times 0.414 - 0.010 = 0.487 \times 1.000$	m3	0.49	
クラッシャー埋戻	クラッシャー底面幅 クラッシャー上面幅 埋戻平均幅 $1/2 \times (+) =$ 埋戻平均幅 クラッシャー高さ 埋設管控除数量 掘削延長 $\times - = \times$	m3		
現場発生土埋戻	現場発生土埋戻底面幅現場発生土埋戻上面幅 埋戻平均幅 $1/2 \times (1.200 + 1.200) = 1.200$ 埋戻平均幅現場発生土埋戻高さ 埋設管控除数量 掘削延長 $1.200 \times 0.700 - = 0.840 \times 1.000$	m3	0.84	
残土仮置	掘削数量と同じ		1.46	
残土最終処分	掘削数量 - 現場発生土埋戻数量	m3	0.62	
舗装掘削	掘削上面幅 現況舗装厚 掘削延長 $1.200 \times 0.050 = 0.060 \times 1.000$ $1.200 \times 0.050 \times 1.000$	m3	0.06	
産廃処理	舗装復旧幅 現況舗装厚 掘削延長 $1.200 \times 0.050 = 0.060 \times 1.000$	m3	0.06	
舗装復旧	舗装復旧幅 掘削延長 1.400×1.000	m2	1.40	

掘削断面計算書

掘削断面⑤

		項目	寸法 (m)	摘要
		土被り	1.000	
		管外径		試掘工
		基床厚さ		
		管天保護厚さ		
		砂埋戻高さ		
		クラッシャー埋戻高さ		
		現場発生土埋戻高さ	0.850	
		人力掘削高さ		
		現況舗装厚	0.050	
		復旧舗装厚	0.050	
		復旧路盤厚	0.100	
		掘削底面幅	1.000	
		舗装復旧幅	1.200	0.200
		掘削勾配		
		掘削延長	1.000	
		掘削深さ	1.000	
		掘削上面幅	1.000	
		埋設管控除		
工種	計算式	単位	数量	
掘削 (機械)	掘削底面幅 掘削上面幅 掘削平均幅 $1/2 \times (1.000 + 1.000) = 1.000$ 掘削平均幅 掘削深さ 舗装厚 掘削延長 $1.000 \times (1.000 - 0.050) \times 1.000$	m3	0.95	
掘削 (人力)	掘削底面幅 掘削上面幅 掘削平均幅 $1/2 \times (+) =$ 掘削平均幅 掘削深さ 掘削延長 $\times \times$	m3		
基面整正	掘削底面幅 掘削延長 1.000×1.000	m2	1.00	
砂埋戻	掘削底面幅 砂埋戻上面幅 埋戻平均幅 $1/2 \times (+) =$ 埋戻平均幅 砂埋戻高さ 埋設管控除数量 掘削延長 $\times - = \times$	m3		
クラッシャー埋戻	クラッシャー底面幅 クラッシャー上面幅 埋戻平均幅 $1/2 \times (+) =$ 埋戻平均幅 クラッシャー高さ 埋設管控除数量 掘削延長 $\times - = \times$	m3		
現場発生土埋戻	現場発生土埋戻底面幅 現場発生土埋戻上面幅 埋戻平均幅 $1/2 \times (1.000 + 1.000) = 1.000$ 埋戻平均幅 現場発生土埋戻高さ 埋設管控除数量 掘削延長 $1.000 \times 0.850 - = 0.850 \times 1.000$	m3	0.85	
残土仮置	掘削数量と同じ	m3	0.95	
残土最終処分	掘削数量 - 現場発生土埋戻数量	m3	0.10	
舗装掘削	掘削上面幅 現況舗装厚 掘削延長 $1.000 \times 0.050 = 0.050 \times 1.000$ $1.000 \times 0.050 \times 1.000$	m3	0.05	
産廃処理	舗装復旧幅 現況舗装厚 掘削延長 $1.000 \times 0.050 = 0.050 \times 1.000$	m3	0.05	
舗装復旧	舗装復旧幅 掘削延長 1.200×1.000	m2	1.20	

海陽町水道 給水区域図

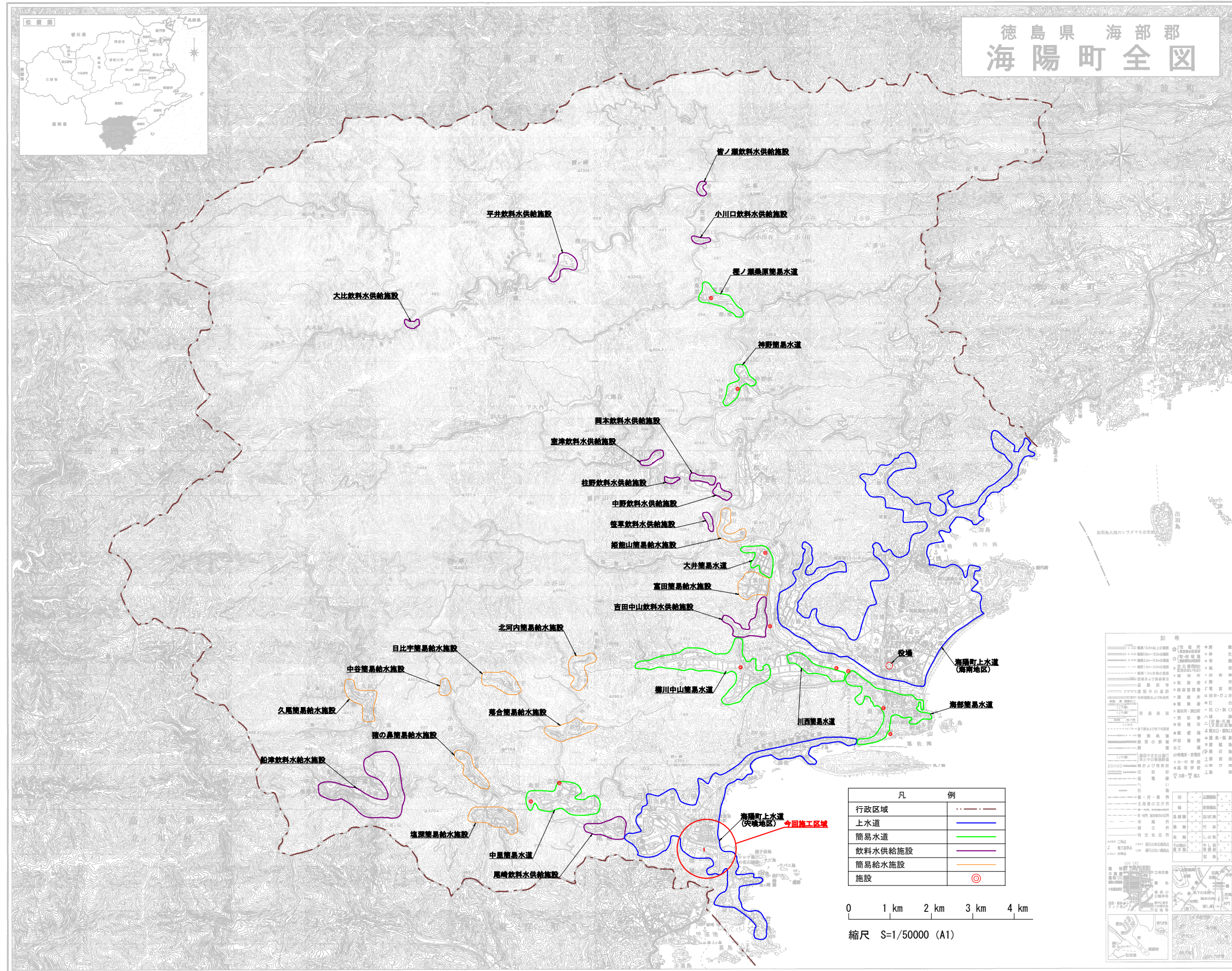

【この地図は、国土院院長の承認を得て、同院発行の5万分の1地形図を複製したものである。(承認番号 平1704復、第 100 号)】

徳島市下町3-50-1 番(089)623-4422 (株)乙麟印刷社

事業名	令和8年度 突境漁港海岸防衛工事に伴う送水管布設工事	発注機関	海陽町
図名	海陽町水道事業全図	Scale	S=1/50000
		設計年月日	
図番	NO. 1 Total 5	海陽町役場上下水道課	

配管平面図 S=1:250

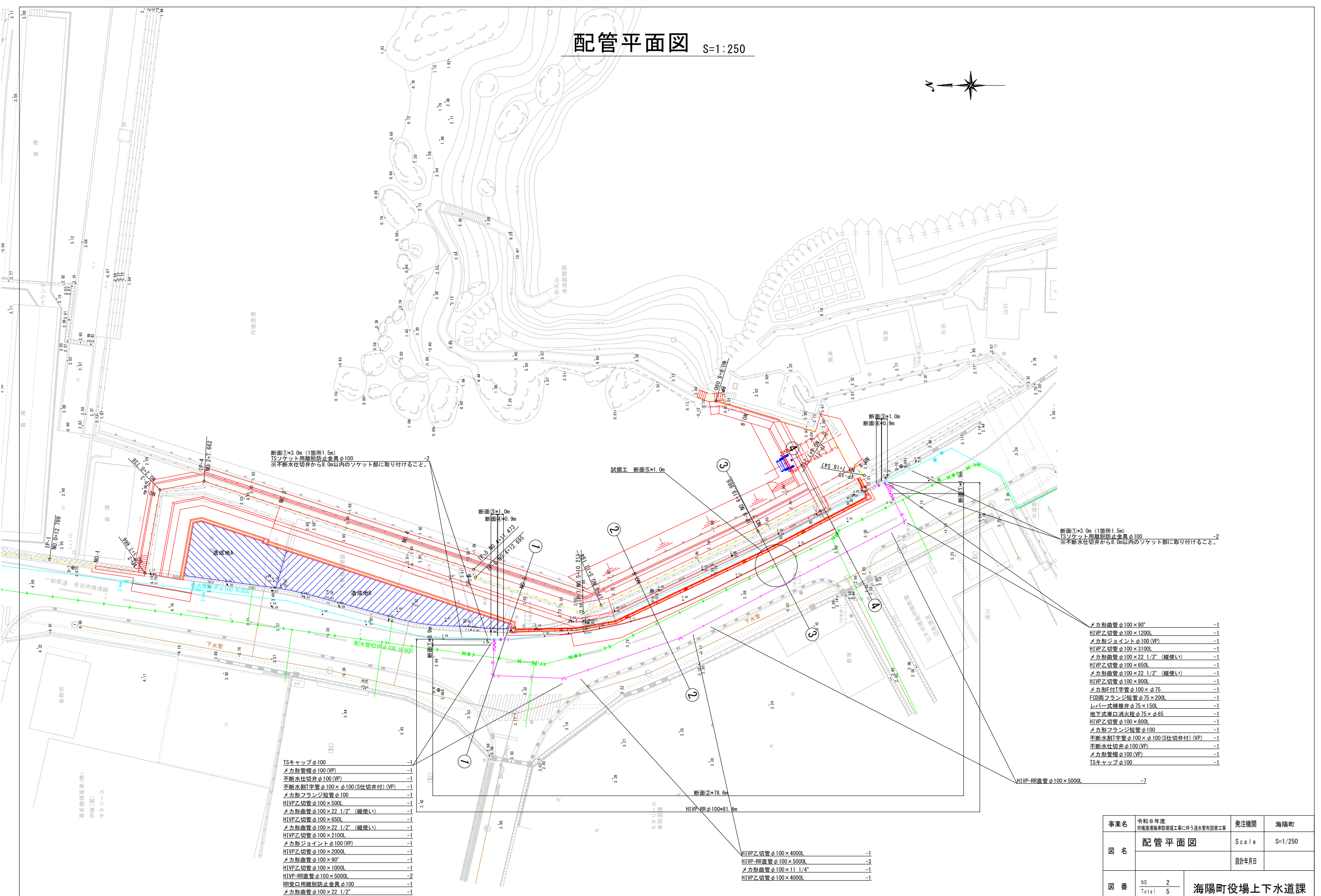

断面①×3.0m (1箇所1.5m)
TSソケット用離脱防止金具φ100
※不排水仕切弁から8.0m以内のソケット部に取り付けること。

断面①×3.0m (1箇所1.5m)
TSソケット用離脱防止金具φ100
※不排水仕切弁から8.0m以内のソケット部に取り付けること。

- TSキャップφ100 -1
- メカ形管帽φ100 (VP) -1
- 不排水仕切弁φ100 (VP) -1
- 不排水割T字管φ100×φ100 (S仕切弁付) (VP) -1
- メカ形フランジ短管φ100 -1
- HIVP乙切管φ100×500L -1
- メカ形曲管φ100×22 1/2" (縦使い) -1
- HIVP乙切管φ100×650L -1
- メカ形曲管φ100×22 1/2" (縦使い) -1
- HIVP乙切管φ100×2100L -1
- メカ形ジョイントφ100 (VP) -1
- HIVP乙切管φ100×2000L -1
- メカ形曲管φ100×90° -1
- HIVP乙切管φ100×1000L -1
- HIVP-RR直管φ100×5000L -2
- RR受口用離脱防止金具φ100 -1
- メカ形曲管φ100×22 1/2" -1

- メカ形曲管φ100×90° -1
- HIVP乙切管φ100×1200L -1
- メカ形ジョイントφ100 (VP) -1
- HIVP乙切管φ100×3100L -1
- メカ形曲管φ100×22 1/2" (縦使い) -1
- HIVP乙切管φ100×650L -1
- メカ形曲管φ100×22 1/2" (縦使い) -1
- HIVP乙切管φ100×800L -1
- メカ形T字管φ100×φ75 -1
- FCD両フランジ短管φ75×200L -1
- レバー式挿挿弁φ75×150L -1
- 地下式単口消火栓φ75×φ65 -1
- HIVP乙切管φ100×800L -1
- メカ形フランジ短管φ100 -1
- 不排水割T字管φ100×φ100 (S仕切弁付) (VP) -1
- 不排水仕切弁φ100 (VP) -1
- メカ形管帽φ100 (VP) -1
- TSキャップφ100 -1

- HIVP乙切管φ100×4000L -1
- HIVP-RR直管φ100×5000L -3
- メカ形曲管φ100×11 1/4" -1
- HIVP乙切管φ100×4000L -1

事業名	令和8年度 茨城港海岸防衛工事に伴う下水道管敷設工事	発注機関	海陽町
図名	配管平面図	Scale	S=1/250
図番	NO. 2 Total 5	設計年月日	

海陽町役場上下水道課

横断図1

S=1:100

① - ①

GH=3.963

FH=4.500

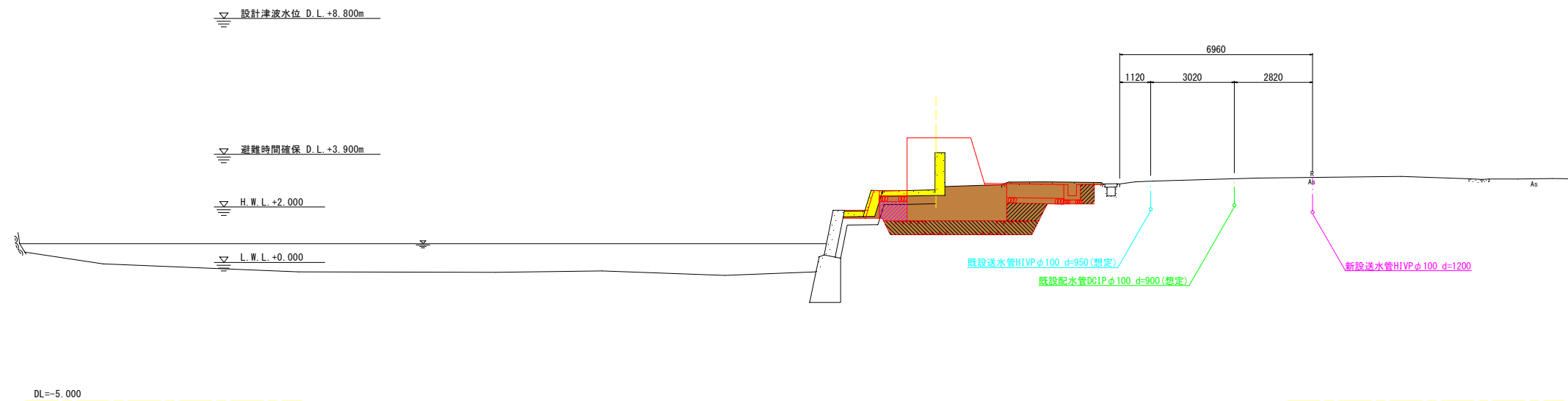

② - ②

GH=3.932

FH=4.500

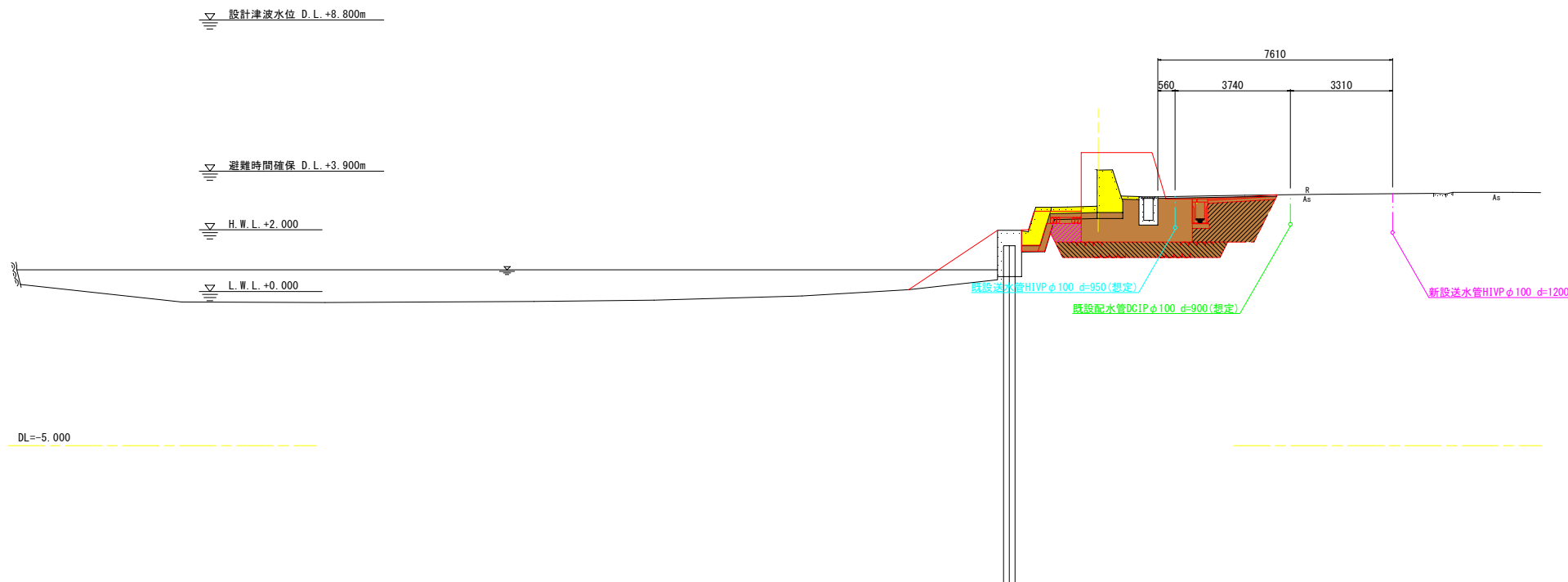

事業名	令和8年度 茨城港沿岸防波堤工事に伴う送水管布設替工事	発注機関	海陽町
図名	横断図1	Scale	S=1/100
図番	NO. 3 Total 5	設計年月日	
海陽町役場上下水道課			

横断図2

S=1:100

③ - ③

GH=3.902
FH=4.500

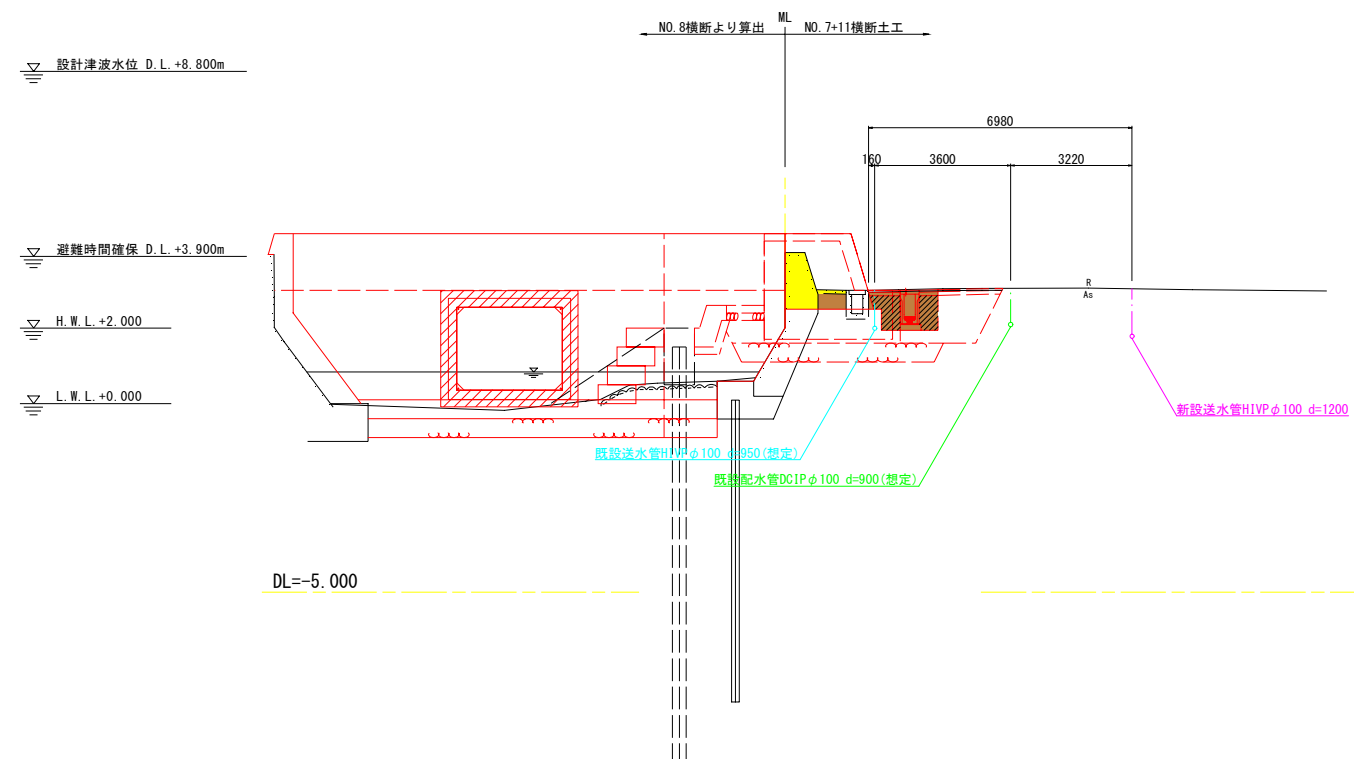
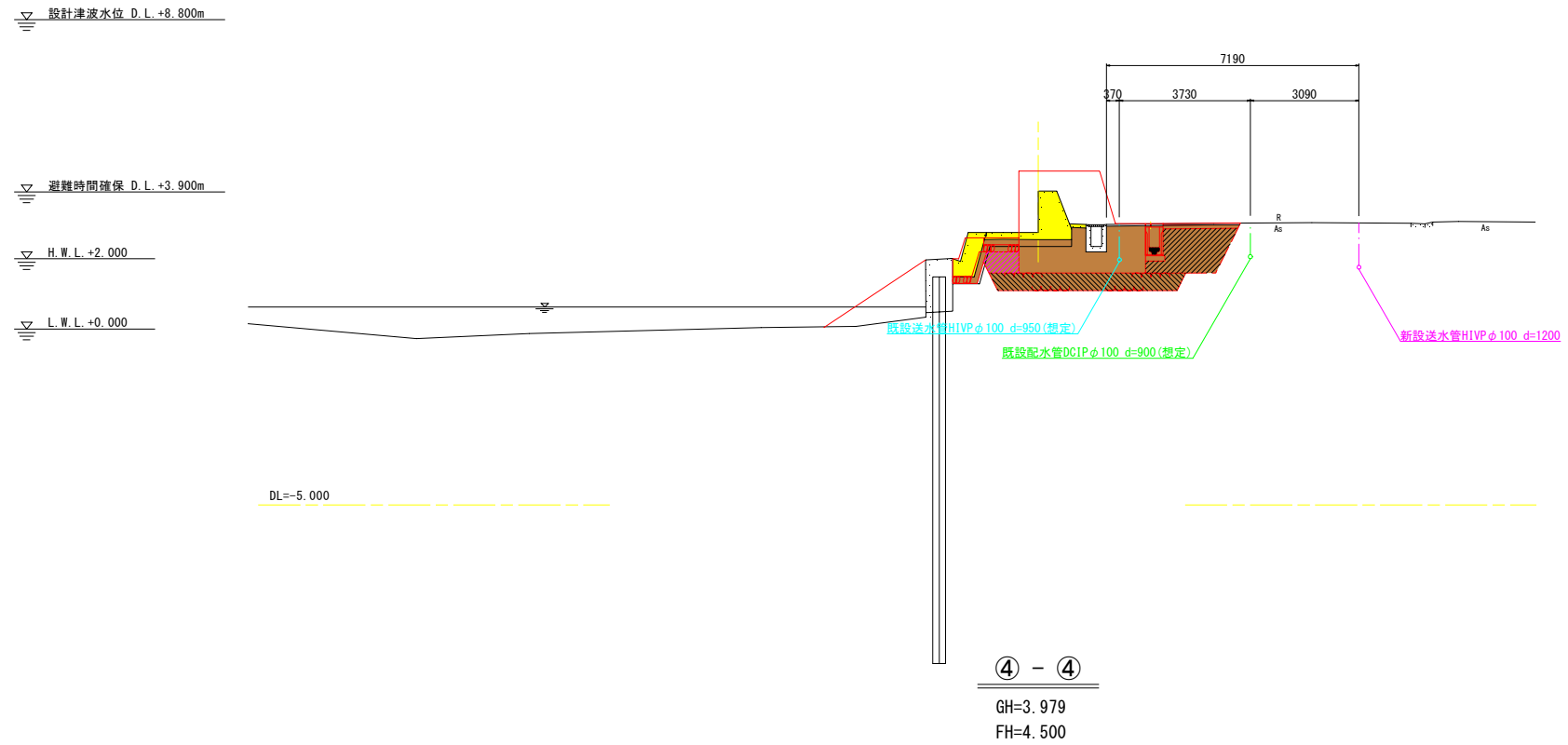

事業名	令和8年度 安城港港岸防波堤工事に伴う送水管布設替工事	発注機関	海陽町
図名	横断図2	Scale	S=1/100
図番	NO. 4 Total 5	設計年月日	
海陽町役場上下水道課			

標準掘削断面図 S=1:20

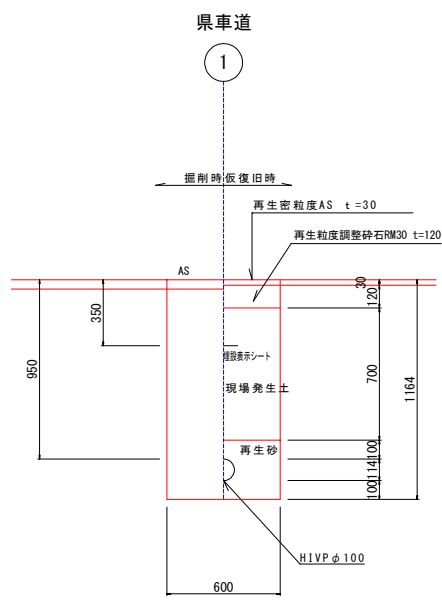

6

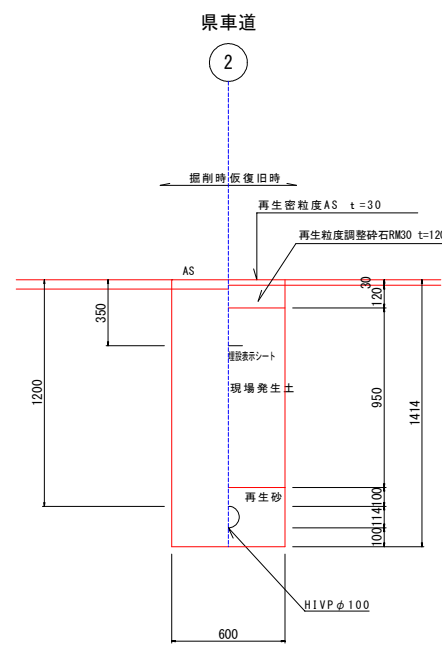

7

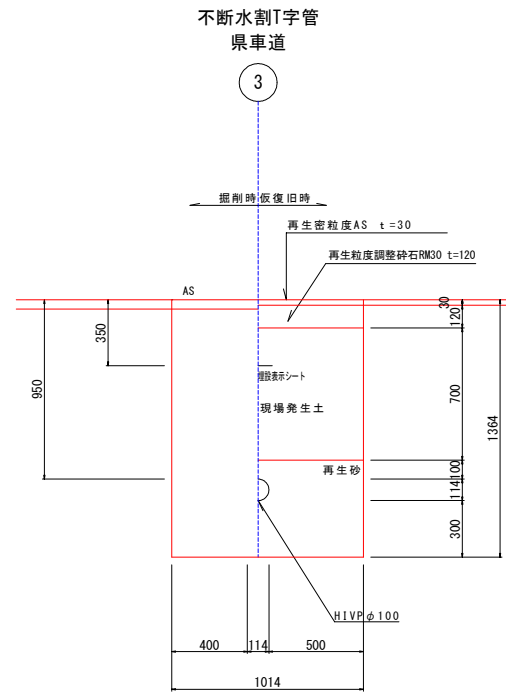

8

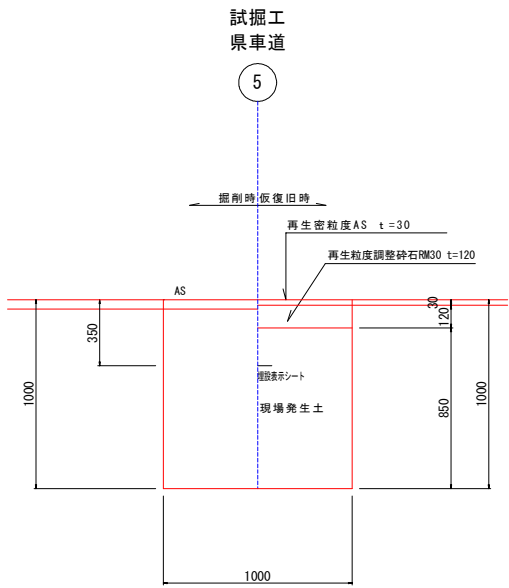
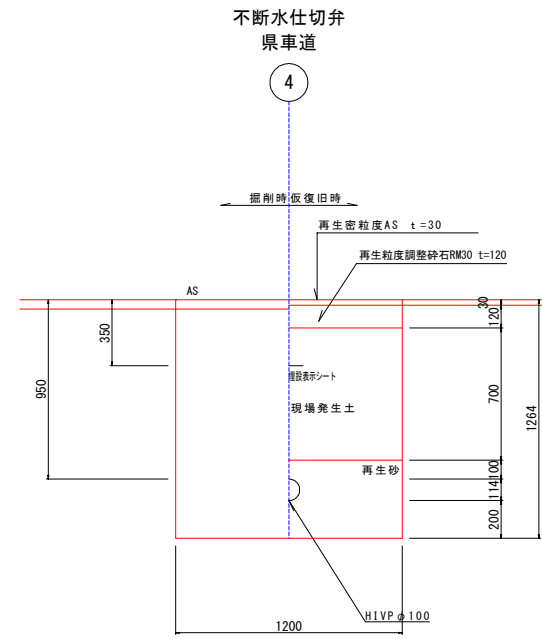

県道AS舗装復旧構成図 S=1/10

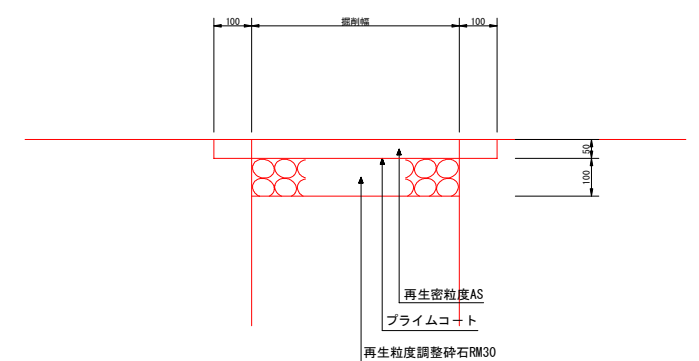

仕切弁BOX標準図 S=1/10

流れ方向指示キャップ、口径表示キャップをつけること。

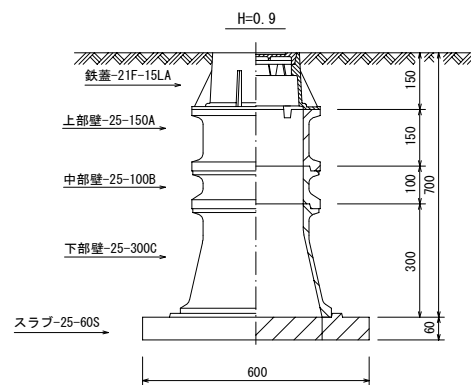

空気弁・消火栓BOX標準図 S=1/10

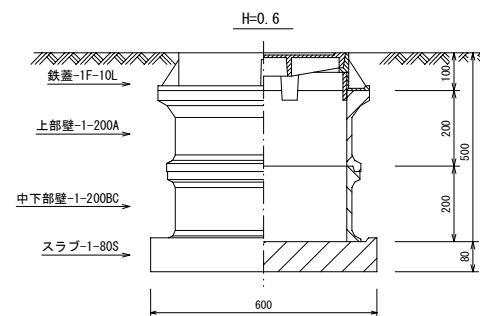
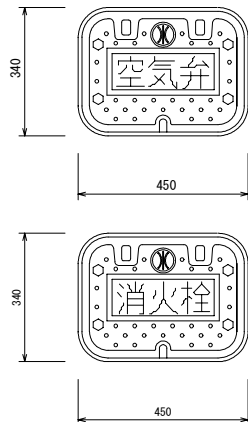

※県道部の舗装構成は現況に合わせて復旧すること。
※県道部の埋戻しの際は15cm毎に転圧すること。

事業名	令和8年度 茨城港海防海岸工事に伴う送水管布設替工事	発注機関	海陽町
図名	標準掘削断面図	Scale	S=1/20
	仕切弁・消火栓BOX標準図	設計年月日	
図番	NO. 5 Total 5	海陽町役場上下水道課	